

# CATÁLOGO TÉCNICO BATERIA ESTACIONÁRIA

# FREEDOM<sup>®</sup>



[www.heliar.com.br](http://www.heliar.com.br)

Homologada pela



BATERIA ESTACIONÁRIA

**FREEDOM<sup>®</sup>**



**Johnson  
Controls** 

As baterias Estacionárias Freedom<sup>®</sup> são fabricadas na planta da Johnson Controls, o fabricante que mais entende de baterias no mundo.

Na cidade de Sorocaba, interior do estado de São Paulo, numa área de 600 mil metros quadrados fica localizada a fábrica da Johnson Controls no Brasil. Esta é a maior e mais moderna fábrica de baterias da América do Sul.

As baterias Estacionárias Freedom<sup>®</sup> são produzidas com alto padrão de qualidade e respeito ao meio ambiente. São homologadas pela Anatel e certificações ISO9002, ISO14000 e ISOTS16949. Todos os títulos conferem à Freedom<sup>®</sup> qualidade e confiabilidade de ordem internacional.

**FREEDOM<sup>®</sup>**



# Características Elétricas

## Principais Características Elétricas

MODELOS		DF300	DF500	DF700	DF1000	DF1500	DF2000	DF2500	DF3000	DF4001
Capacidade a 25°C (Ah)	10 h	24	30	41	54	76	94	130	156	200
	20 h	26	36	45	60	80	105	150	170	220
	100 h	30	40	50	70	93	115	165	185	240
Dimensões (mm)	Comprimento	175	175	210	244	330	330	511	511	525
	Largura	175	175	175	175	172	172	213	213	275
	Altura	175	175	175	175	240	240	230	230	250
Peso (kg)		8,8	9,7	12,5	14,7	23,9	27,1	44,6	48,3	60,3
Torque	Mínimo	9 N.m	9 N.m	9 N.m	9 N.m	13,6 N.m	13,6 N.m	9 N.m	9 N.m	9 N.m
	Máximo	11 N.m	11 N.m	11 N.m	11 N.m	20,3 N.m	20,3 N.m	11 N.m	11 N.m	11 N.m
Tensão de Flutuação						de 13,2 a 13,8 V a 25°C				
Tensão de carga / equalização						de 14,4 a 15,5 V a 25°C				
Compensação de Temperatura						para cada 1°C acima de 25°C, subtrair 0,033V para cada 1°C abaixo de 25°C, adicionar 0,033V				

## Correntes de descarga (A) em diferentes regimes a 25°C (tensão final 10,5V)

MODELO	HORAS																MINUTOS		
	100 h	20 h	10 h	9 h	8 h	7 h	6 h	5 h	4,5 h	4 h	3,5 h	3 h	2,5 h	2 h	1,5 h	1 h	45'	30'	15'
Bateria	0,3	1,3	2,4	2,6	2,9	3,3	3,8	4,4	4,9	5,4	6	7	8,2	10	12,8	18	21	25	40
DF300	0,4	1,8	3	3,3	3,7	4,2	4,9	5,8	6,2	6,8	7,6	8,6	9,9	12	15	20	25,3	33	52
DF700	0,5	2,3	4,1	4,5	5	5,6	6,5	7,5	8,2	9,2	10	11,5	13,6	16,3	21	27	32	43	65
DF1000	0,7	3	5,4	5,8	6,4	7,3	8,2	9,8	10,5	11,5	12,5	14,5	17	19	25,2	35	42,5	55	84
DF1500	0,93	4	7,6	8,2	9	10	11,5	13,2	14,5	16	18,2	21	25	29,5	38	54	69	90	130
DF2000	1,2	5,3	9,4	10,2	11,5	13	14,5	17	18,4	20,3	22,6	25	29,5	34,5	44	60	75	96	150
DF2500	1,7	7,5	13	14,4	16,2	18	20	23	25	28	31	34	40	47	58	81	99	130	200
DF3000	1,9	8,5	15,6	17	19	21,4	24,7	28	30	33	36	41	48	57	72	95	112	152	231
DF4001	2,4	11	20	21,5	24	26,5	30	35	38	41,5	46	52	60	72	90	120	145	191	290

## Capacidade em ampère-hora (Ah) a 25°C em diferentes regimes de descarga (tensão final 10,5V)

MODELO	HORAS																MINUTOS		
	100 h	20 h	10 h	9 h	8 h	7 h	6 h	5 h	4,5 h	4 h	3,5 h	3 h	2,5 h	2 h	1,5 h	1 h	45'	30'	15'
Bateria	30	26	24	23,8	23,5	23,1	22,8	22	21,9	21,6	21	21	20,5	20	19,2	18	15,8	12,5	10
DF300	40	36	30	29,9	29,8	29,7	29,4	28,8	27,7	27	26,6	25,8	24,8	24	22,5	20	19	16,5	13
DF700	50	45	41	40,5	40	39,5	39,2	37,5	37,1	36,8	35	34,5	34	32,5	31,5	27	24	21,5	16,3
DF1000	70	60	54	51,8	51,6	51,1	49,2	49	47,3	46	43,8	43,5	42,5	38	37,8	35	31,9	27,5	21
DF1500	93	80	76	73,8	72	70	69	66	65,3	64	63,7	63	62,5	59	57	54	51,8	45	32,5
DF2000	115	105	94	92	91,8	91	87	85	82,8	81,2	79,1	75	73,8	69	66	60	56,3	48	37,5
DF2500	165	150	130	129,8	129,6	126	120	115	112,5	112	108,5	102	100	94	87	81	74,3	65	50
DF3000	185	170	156	153	152	150	148,2	140	135	132	126	123	120	114	108	95	84	76	57,8
DF4001	240	220	200	193,5	192	185,5	180	175	171	166	161	156	150	144	135	120	108,8	95,5	72

## Watts-hora (Wh) a 25°C (tensão final 10,5V)

MODELO	HORAS																MINUTOS		
	100 h	20 h	10 h	9 h	8 h	7 h	6 h	5 h	4,5 h	4 h	3,5 h	3 h	2,5 h	2 h	1,5 h	1 h	45'	30'	15'
Bateria	3	16	25	28	32	35	37	45	46	47	50	65	68	75	90	125	145	175	300
DF300	5	22	36	40	43	48	53	65	67	70	75	92	95	107	130	167	200	250	510
DF700	6	29	45	51	55	62	68	84	82	85	94	118	120	135	165	210	250	300	550
DF1000	7	36	63	69	76	84	96	111	121	133	148	168	194	233	248	257	278	487	712
DF1500	10	51	94	100	113	125	140	170	185	190	205	250	255	300	342	400	492	598	960
DF2000	13	65	104	118	126	139	160	188	192	200	217	270	268	310	372	490	582	694	1200
DF2500	19	93	155	170	181	202	224	269	273	287	311	378	381	441	581	698	817	989	1638
DF3000	25	110	179	197	217	238	251	306	311	333	382	437	448	517	637	798	958	1148	1917
DF4001	28	139	217	240	264	285	315	376	381	406	441	536	547	643	768	995	1185	1424	2374

## Tecnologia

A tecnologia PowerFrame® é a maior evolução que a produção de baterias no Brasil já alcançou.



**TECNOLOGIA MUNDIAL:**  
É comprovado que nas baterias o fator que mais a desgasta é a corrosão, e a grade é o componente mais atacado pela corrosão. As novas grades da bateria Estacionária Freedom® são comprovadamente mais resistentes à corrosão, devido as grades PowerFrame®.

**MAIS ENERGIA E CAPACIDADE DE CICLAGEM:**  
PowerFrame® melhora a condutividade elétrica e capacidade de ciclagem porque o processo de fabricação resulta em um desenho otimizado e grades com material altamente homogêneo.

**RESPEITO AO MEIO AMBIENTE:**  
Além de melhorar a performance da bateria, a tecnologia de grades PowerFrame® é ecológica porque reduz em até 20% o uso de recursos naturais como energia elétrica.

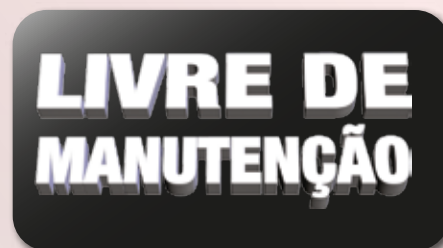

## Vida Útil

As baterias Estacionárias Freedom® foram projetadas para uma vida útil superior a 4 anos (a uma temperatura de 25 °C e profundidade de descarga de 20%).

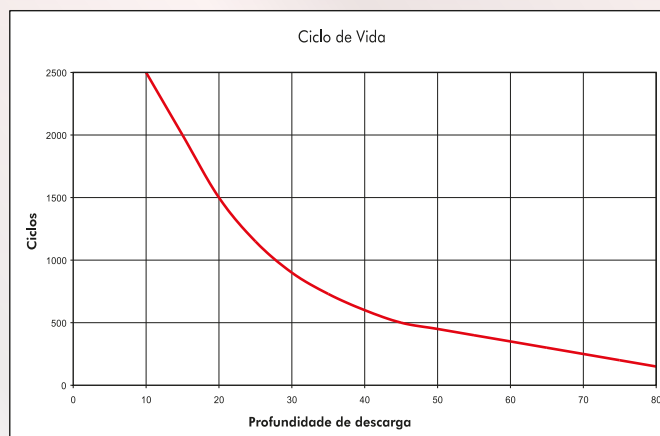
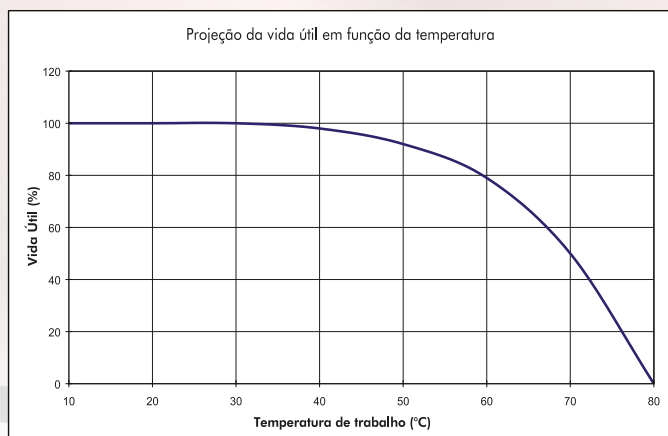

**FREEDOM®**

## Aplicações

Este manual destina-se às aplicações em:  
Ups / No-Break, Pabx, Centrais Telefônicas, Sinalização,  
Iluminação de Emergência, Energia Solar, Energia Eólica,  
Monitoramento Remoto, Alarmes, Vigilância Eletrônica, Subestações  
Elétricas, Telecomunicações e outras.

## Características

As características de construção das baterias Estacionárias Freedom® são:

### TAMPA\*

Tampa selada com sistema de labirinto, com grande superfície interna, permite que gotículas de eletrólito originadas na carga sejam condensadas em sua superfície e retorne às respectivas células, evitando escape de eletrólito para o exterior.

### FILTRO ANTICHAMA\*

Pastilhas em material poroso que permitem o escape de gases para fora da bateria e impedem a penetração de chamas para o seu interior, que pode causar explosão.

### GRADES

Com exclusiva tecnologia PowerFrame®. Mais energia e capacidade de reciclagem porque são produzidas com precisão e material altamente homogêneo.

### ELETRÓLITO FLUIDO

Diferentemente das baterias VRLA, as baterias Freedom® têm eletrólito em forma fluida, que permite melhor dissipação térmica da bateria, conferindo vantagens em relação às baterias VRLA, que são mais sensíveis à variação de temperatura.

### SOLDA INTERCELULAR

Conexão entre elementos com área de solda 36% maior que as baterias do mercado. Permite melhor condução de corrente e melhor eficiência elétrica da bateria em processo de carga e descarga.

### SEPARADOR

Separador de polietileno microporoso de alta resistência mecânica, menor resistência elétrica, maior resistência às ações químicas do ácido, aumentando significativamente a vida útil da bateria.

### INDICADOR DE TESTE (charge eye)\*

Permite imediata visualização das condições da bateria para teste, orientando seu diagnóstico:

- Indicação verde: a bateria está carregada e pode ser submetida a teste;
- Indicação escura: a bateria está descarregada e deve ser recarregada;
- Indicação clara: nível do eletrólito está baixo, esta bateria não deve ser submetida a teste e recarga, pode ter sido danificada pelo sistema de carga, exposta à temperatura elevada por um longo período de tempo ou por dano que ocasionou vazamento; a bateria deve ser substituída.

### TIPOS DE TERMINAIS

- DF300, DF500, DF700, DF1000, DF2500, DF3000, DF4001: Terminal "L", de chumbo;
- DF1500 e DF2000: rosqueados, de aço inoxidável (rosca de 3/8" 16 unc).

As baterias Estacionárias Freedom® são produzidas em fábrica certificada ISO9002, ISO14000, ISOTS16949 e Certificação na Resolução Anatel nº 379 - Homologação 1216-07-3962.

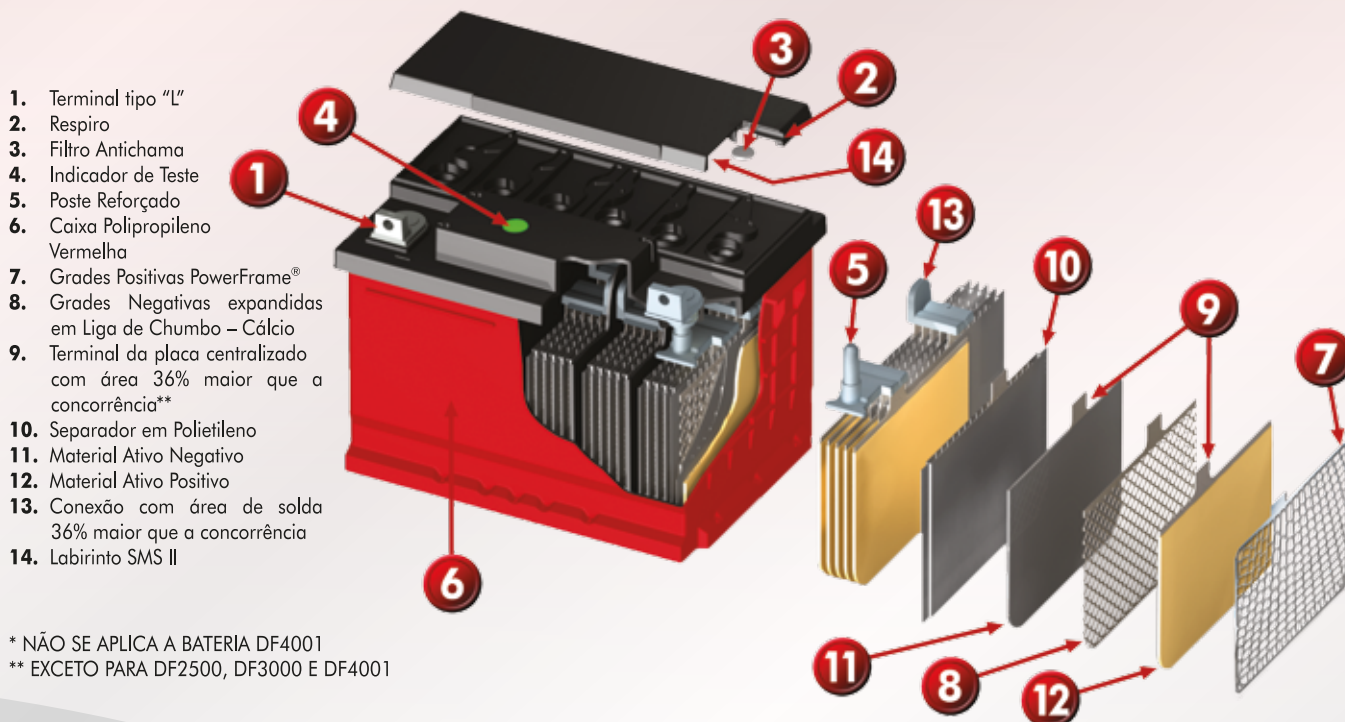



**Linha  
Completa**



DF4001



DF2500



DF3000



DF1000



DF1500



DF2000



DF300



DF500



DF700

Distribuidor Autorizado



BATERIA ESTACIONÁRIA

**FREEDOM**<sup>®</sup>

Produzido por:

**Johnson Controls - Divisão de Baterias**

Av. Independência, 2757 - Bairro Éden - Sorocaba - SP - CEP 18087-101  
SAC: 0800 16 16 44

[www.heliar.com.br](http://www.heliar.com.br)